

平成29年度 高岡地区高等学校冬季バスケットボール強化大会 結果
男子

2月3日(土) 予選 トーナメント・リーグ

I ブロック 福岡高校体育館

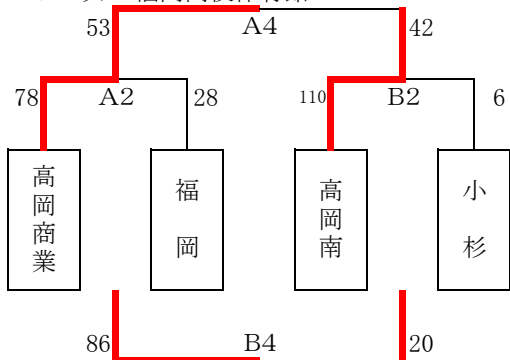

J ブロック 福岡高校体育館

| | | | |
|---|------|-------|-------|
| | 高岡 | 伏木 | 高岡龍谷 |
| 1 | 高岡 | 65-56 | 62-44 |
| 3 | 伏木 | | 54-78 |
| 2 | 高岡龍谷 | | |

K ブロック 大門高校体育館

| | | | |
|---|------|--------|--------|
| | 氷見 | 高岡向陵 | 大門 |
| 1 | 氷見 | 101-44 | 106-23 |
| 2 | 高岡向陵 | | 70-53 |
| 3 | 大門 | | |

L ブロック 大門高校体育館

| | | | |
|---|------|--------|-------|
| | 高岡第一 | 高岡西 | 新湊 |
| 1 | 高岡第一 | 123-34 | 63-37 |
| 3 | 高岡西 | | 31-70 |
| 2 | 新湊 | | |

2月4日(日) 順位決め トーナメント・リーグ

M ブロック(1位トーナメント)ヨシダ大島体育館

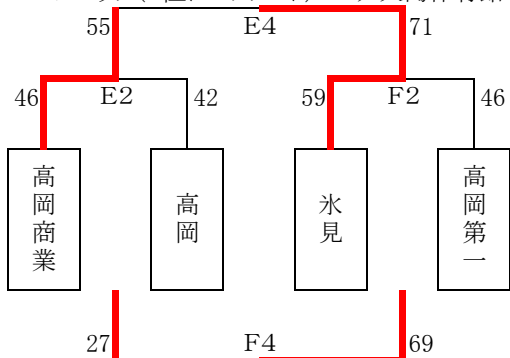

N ブロック(2位リーグ)高岡南高校体育館

| | | | |
|---|------|-------|-------|
| | 高岡南 | 高岡龍谷 | 高岡向陵 |
| 2 | 高岡南 | 55-49 | 53-66 |
| 1 | 高岡龍谷 | 49-55 | 64-44 |
| 2 | 高岡向陵 | 66-53 | 44-64 |

O ブロック(2位・3位リーグ)ヨシダ大島体育館

| | | | |
|---|----|-------|-------|
| | 新湊 | 福岡 | 伏木 |
| 1 | 新湊 | 60-47 | 51-32 |
| 3 | 福岡 | | 47-50 |
| 2 | 伏木 | | |

P ブロック(3位・4位リーグ)高岡南高校体育館

| | | | |
|---|-----|-------|--------|
| | 大門 | 高岡西 | 小杉 |
| 2 | 大門 | 53-58 | 101-25 |
| 1 | 高岡西 | | 116-23 |
| 3 | 小杉 | | |

平成29年度 高岡地区高等学校冬季バスケットボール強化大会 結果
女子

2月3日(土) 予選リーグ

Q ブロック 福岡高校体育館

| | | | |
|---|----|--------|-------|
| | 福岡 | 伏木 | 小杉 |
| 1 | 福岡 | 108-11 | 65-46 |
| 3 | 伏木 | | 22-98 |
| 2 | 小杉 | | |

R ブロック 大門高校体育館

| | | | |
|---|----|-------|-------|
| | 高岡 | 新湊 | 氷見 |
| 1 | 高岡 | 88-30 | 65-26 |
| | 新湊 | | 34-50 |
| 2 | 氷見 | | |

※ 新湊女子は1日目のみの参加のため、
順位から除く

S ブロック 大門高校体育館

| | | | |
|---|------|-------|-------|
| | 高岡商業 | 高岡西 | 高岡南 |
| 1 | 高岡商業 | 68-44 | 82-41 |
| 2 | 高岡西 | | 70-39 |
| 3 | 高岡南 | | |

2月4日(日) 順位決めリーグ

T ブロック(1位リーグ)高岡南高校体育館

| | | | |
|---|------|-------|-------|
| | 福岡 | 高岡 | 高岡商業 |
| 3 | 福岡 | 21-54 | 37-65 |
| 2 | 高岡 | | 40-56 |
| 1 | 高岡商業 | | |

U ブロック(2位リーグ)ヨシダ大島体育館

| | | | |
|---|-----|-------|-------|
| | 小杉 | 氷見 | 高岡西 |
| 2 | 小杉 | 69-14 | 45-47 |
| 3 | 氷見 | | 18-55 |
| 1 | 高岡西 | | |

V ブロック(3位リーグ)高岡南高校体育館

| | | | |
|---|------|-------|--------|
| | 伏木 | 高岡向陵 | 高岡南 |
| 3 | 伏木 | 42-62 | 35-74 |
| 2 | 高岡向陵 | | 46-106 |
| 1 | 高岡南 | | |